



AGE

**AGE 1000 y 1250**

Su diseño compacto permite su fácil manipulación e instalación. Ideal para las aplicaciones sencillas y versátiles.

## CARACTERÍSTICAS:

- Construcción en lámina galvanizada.
- Malla de protección en aspiración.
- Transmisión poleas y banda que reduce la velocidad de giro; por lo tanto, el nivel de ruido.
- Hélices en 6 álabes de perfil aerodinámico.
- Persiana de apertura mecánica activada por el extractor.
- Motores trifásicos en cada tamaño.

## APLICACIONES

BODEGAS  
INDUSTRIALES  
Y COMERCIALESLOCALES  
COMERCIALES

INVERNADEROS

INSTALACIONES  
AGROPECUARIAS

## CARACTERÍSTICAS TÉCNICAS

Modelo	Velocidad RPM	Potencia Instalada W	Intensidad A	Tensión V 3Ø @ 60 Hz	Caudal a descarga libre m³/h (cfm)	Potencia Sonora descarga LwA	Peso aprox. Kg
AGET-1000	530	750	3.6	220	18128 (10670)	78.8	50
AGET-1250	450	1100	4.8	220	33340 (19623)	82.8	66

\*Nivel Sonoro de acuerdo con las normas AMCA 300/05 y 301/05.

DIMENSIONES GENERALES

	AGE 1000	AGE 1250	
<b>A</b>	1060	1380	
<b>B</b>	1060	1380	
<b>C</b>	400	400	
<b>D</b>	140	140	Esta parte de esta distancia no se puede instalar dentro de la pared.
<b>E</b>	1100 x 1140	1420 x 1420	Hace referencia a la dimensión de apertura en el muro de instalación (A x B).
<b>F</b>	NA	NA	Resultante de acuerdo con el ancho del muro

Dimensiones expresadas en mm.

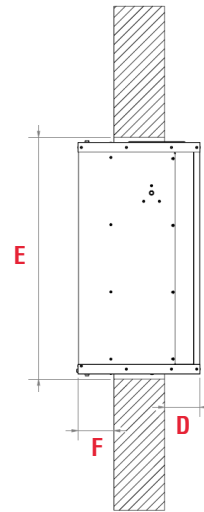
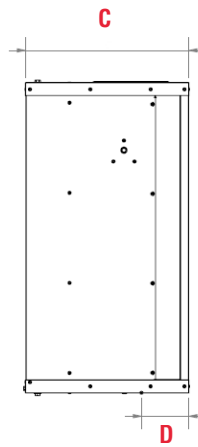
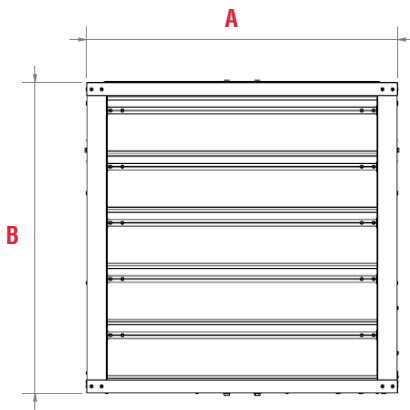

CURVAS CARACTERÍSTICAS

